

TLA1324-3-14

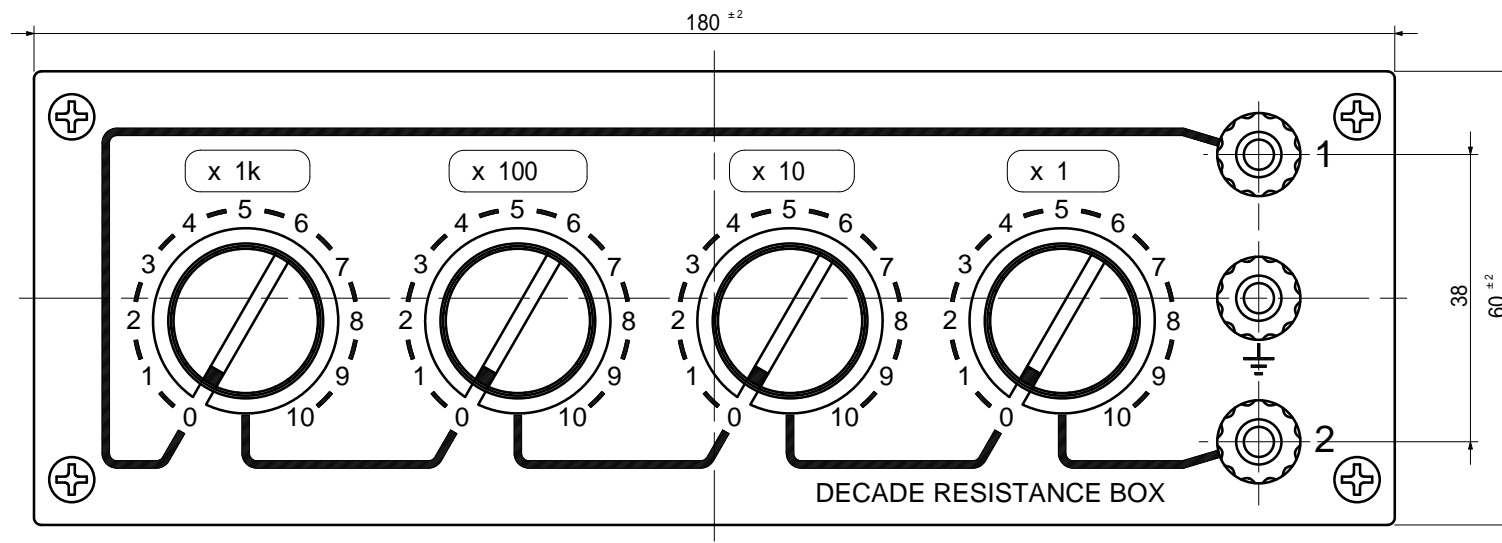

1: 赤端子

F.G.: 黒端子

2: 青端子

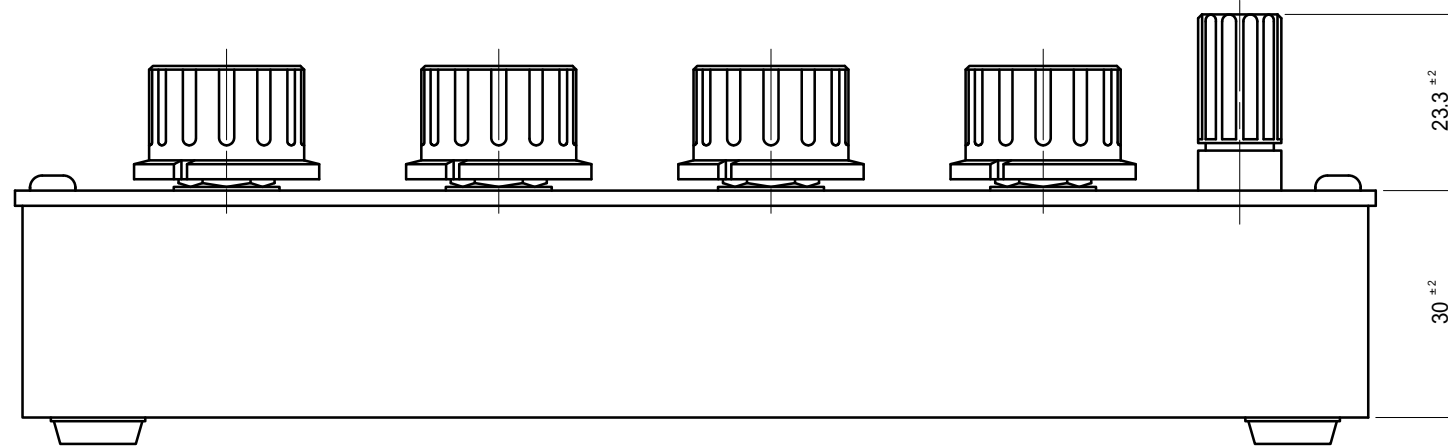
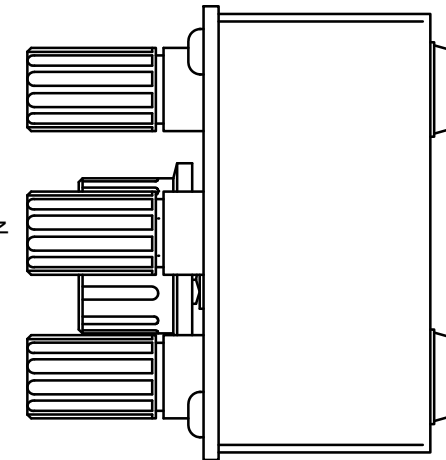

内部回路

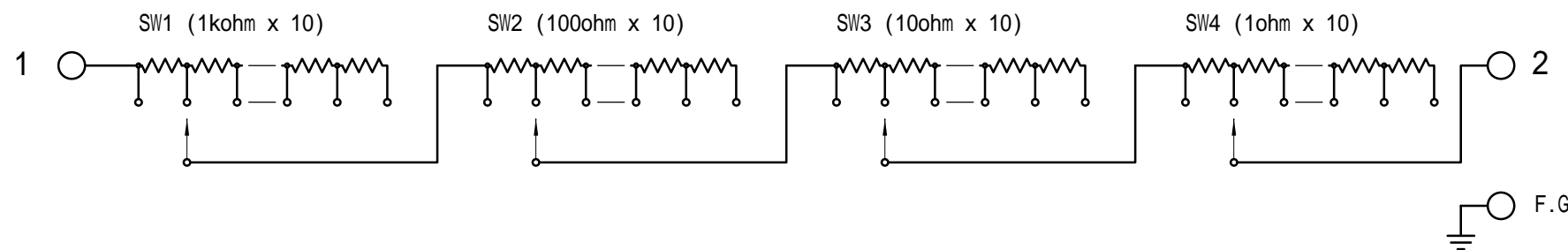

使用抵抗器:

- CM1/4 1 1/4W 1% 100ppm(TKD) x10
- CM1/4 10 1/4W 1% 100ppm(TKD) x10
- CM1/4 100 1/4W 1% 100ppm(TKD) x10
- RN14 1k 1/4W 0.1% 25ppm(TKD) x10

使用SW

- RBP25-1-1-11-15KC (SH)
- 切替角度: $30^\circ \pm 2^\circ$
- 全回転角度: $300^\circ \pm 3^\circ$
- 接触抵抗値: 50m 以下

筐体色: 艶消し黒
パネル面: アルミ(文字: 黒)

訂正欄

			関係図面		DECADE RESISTANCE BOX KIT
材 料			処 理		仕 上
三角法	承認	検 図	設 計	製 図 写 図	TITLE
尺 度	SCALE	APPROVED	CHECKED	DESIGNED	DRAWN
単 位	mm				NO.
					DRB-KIT 11.11k 完成時形状
					TLA1324-3-14